



P.O. Box 342, Delavan, WI 53115
 Phone: 1-800-365-6832
 Fax: 1-800-526-3757
 E-Mail: info@flotecwater.com
 Web Site: http://www.flotecwater.com

Water
 is Our
Business®

OWNER'S MANUAL
**Submersible Electronic
 Pool Cover Pump**

NOTICE D'UTILISATION
**Pompe submersible
 électronique pour couverture
 de piscine**

MANUAL DEL USUARIO
**Bomba sumergible electrónica
 para cubierta de piscina**

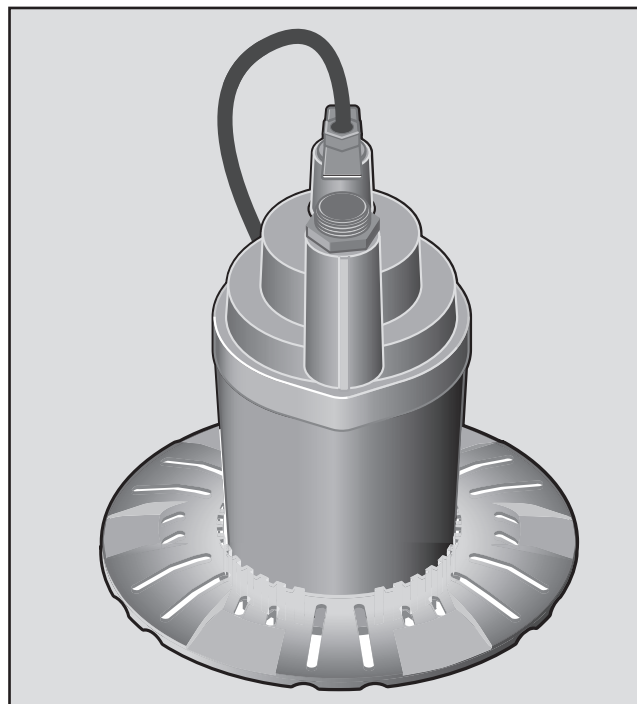

MODEL FP0SI790PCA

Installation/Operation/Parts

*For further operating, installation,
 or maintenance assistance:*

Call 1-800-365-6832

English Pages 2-5

Installation/Fonctionnement/Pièces

*Pour plus de renseignements
 concernant l'utilisation,
 l'installation ou l'entretien,*

Composer le 1 (800) 365-6832

Français Pages 6-9

Instalación/Operación/Piezas

*Para mayor información sobre el
 funcionamiento, instalación o
 mantenimiento de la bomba:*

Llame al 1-800-365-6832

Español Páginas 10-13

GENERAL SAFETY

IMPORTANT SAFETY INSTRUCTIONS

When installing and using this electrical equipment, basic safety precautions should always be followed, including the following:

READ AND FOLLOW ALL INSTRUCTIONS

▲WARNING To reduce the risk of injury, do not permit children to use this product unless they are closely supervised at all times.

▲WARNING Risk of Electric Shock. Connect only to a properly-grounded, grounding type receptacle. The pump requires 115 volt, single phase current. The pump is protected by a ground-fault circuit interrupter (GFCI) built into the plug. Do not modify the cord, plug, or GFCI.

Do not bury cord. Locate cord to minimize abuse from lawn mowers, hedge trimmers, and other equipment.

▲WARNING To reduce the risk of electric shock, replace damaged cord immediately.

▲WARNING To reduce the risk of electric shock, do not use an extension cord to connect the unit to the electrical supply; provide a properly located outlet.

SAVE THESE INSTRUCTIONS

▲WARNING The pump motor is equipped with an automatically resetting thermal protector and may restart unexpectedly.

DO NOT plug in the pump while standing in water or on a wet or damp surface.

DO NOT use in water where fish are present (oil in motor can kill fish).

DO NOT pick up the pump by the power cord.

Protect the electrical cord from sharp objects, hot surfaces, oil, and chemicals. Avoid kinking the cord.

Unplug the pump before servicing it or attempting to clean it.

Secure the discharge hose before starting the pump. An unsecured discharge hose may whip, which can cause personal injury and property damage.

Keep the pump, base, and inlet screen free of debris and foreign objects.

SPECIFICATIONS

- Power supply required.....115V, 60 HZ.
- Liquid Temp. Range.....Max. 77°F (25°C)
- Operation Position.....Vertical
- Individual Branch Circuit Required15 Amp
- Operating Depth Beginning min.....3/4"
- (water level) Ending max.1/4"
- Discharge1" NPT (25 mm)

DESCRIPTION

The submersible pump is designed for water removal from pool covers in home swimming pool applications. Unit is constructed of hi-impact corrosion resistant plastic. Screened inlet and base prevent large solids from entering pump and protect pool cover.

NOTICE: This unit is not designed for applications involving salt water or brine! Use with salt water or brine will void warranty.

PERFORMANCE

GPH (LPH) AT TOTAL FEET (M)						
3'	5'	10'	15'	18'	20'	22'
(0.91)	(1.52)	(3.05)	(4.57)	(5.49)	(6.09)	(6.70)
1600 gal	1524 gal	1260 gal	924 gal	648 gal	372 gal	0 gal
(6 057 L)	(5 769 L)	(4 770 L)	(3 498 L)	(2 453 L)	(1 408 L)	(0 L)

INSTALLATION

▲WARNING Hazardous voltage. Can shock, burn or cause death. Do not use power cord to lift motor. Always use handle.

1. Pump should always stand upright on base when operating. Do not suspend pump by means of discharge hose or power cord. Keep pump inlet screen clear.
2. To install a garden hose, first install adapter provided with pump.

NOTICE: To keep friction as low as possible, hose must be 5/8" or larger. Keep hose as short as possible.

3. If, in your application, backflow is a problem when the pump stops, prevent it by installing a 1" NPT check valve in the pump discharge.
4. Power Supply: Pump is designed for 115V., 60 HZ. operation and requires an individual branch circuit of 15 amperes or more capacity. It is supplied with a 3-wire cord set with grounding-type, GFCI protected plug for use in a 3-wire, grounded outlet. For safety, pump should always be electrically grounded to a suitable electrical ground such as a grounded water pipe or a properly grounded metallic raceway or ground wire system. Do not cut off the round grounding prong.

▲WARNING Risk of sudden starts. Can result in an electrical shock or the pinching of hands or tools. The pump motor is equipped with automatic resetting thermal protector and may restart unexpectedly. Protector tripping is indication of motor overloading as a result of operating pump at high pressure, excessively high or low voltage, inadequate wiring, incorrect motor connections, or a defective motor or pump.

OPERATION

⚠ WARNING Risk of electrical shock. Can burn or cause death. Do not handle pump or pump motor with wet hands or when standing on wet or damp surface, or in water. Disconnect power from pump before handling, servicing, or attempting to repair pump.

NOTE: The power cord for this pump is equipped with a Ground Fault Circuit Interrupter (GFCI). The GFCI will shut down the pump in the event of leakage of electrical current from the pump motor or cord to ground. If the pump does not respond when plugged in, unplug it, reset the GFCI (push the RESET button on the plug) and plug it in again. If it still doesn't respond, make sure that the circuit breaker for the branch circuit is in the 'on' position (closed). If the circuit breaker is closed and the pump doesn't respond, consult a licensed electrician. DO NOT TRY TO MODIFY the cord or plug, and do not remove the GFCI.

The Electronic Pool Cover Pump is fully automatic in operation. The "smart" controller starts the pump every 2-1/2 minutes and causes it to run for 5 seconds. If it senses that there is no water to the pump, it stops. If it senses water, it continues to run until the water is pumped down to 1/4" deep, and then it stops. It then goes into a 7-minute quick-detection cycle, starting 4 times the first minute, twice the second minute, and once a minute for the next 5 minutes. If by the last check it has not detected water, it resumes its cycle (running 5 seconds every 2-1/2 minutes) until it senses water again.

NOTICE: When you plug the pump into the outlet, it will start and run for 5 seconds. It will then cycle as described above.

If the unit is put in the water and started, interrupting the water flow into the pump during the 5-second water-sensing run will cause it to wait 2-1/2 minutes before restarting.

1. The motor is equipped with an automatically resetting thermal overload protector. If the motor gets too hot, the overload protector will stop the motor before it is damaged. When the motor has cooled sufficiently, the overload protector will reset itself and the motor will restart.

NOTICE: If the overload protector stops the pump repeatedly, disconnect the power from the pump and check it to find the problem. Low voltage, clogged impeller, too much back pressure in the discharge hose (as when pumping through 50' (15 M) of coiled hose), or extended running of pump with no load, can all cause overheating.

2. The water being pumped cools the motor, allowing the pump to run continuously at any depth of water above 1/4". However, if the motor overload stops the pump, allow it to cool for one hour before restarting. The motor will not restart before the overload has cooled.

LOCKED ROTOR

1. If the pump tries to start and senses that the rotor is locked, it will shut off, wait 2-1/2 minutes, and try to restart.
2. If the rotor has unlocked, the pump will resume normal operation. If the rotor is still locked, the pump will shut off again and wait through another 2-1/2 minute cycle.
3. After 2-1/2 minutes, the pump will again try to start. If the rotor has unlocked, the pump will resume normal operation. If the rotor is still locked, the pump will shut off and will not restart automatically.
4. To restart the pump manually, unplug it and plug it in again.
5. If the rotor is still locked, UNPLUG THE PUMP, remove the base, shield, and screen, and clean out the rotor.

⚠ WARNING Risk of dangerous or fatal electrical shock.

Disconnect the pump from the power source before disassembling the pump or cleaning out the rotor.

6. See Page 4 for important information about the alignment of the screen and shield when you reassemble them. Note that the pump will not operate correctly if these parts are not correctly installed.
7. Once you have reassembled the pump, reset it on the pool cover and plug it in again to resume normal operation.

AIRLOCKS

When a pump airlocks, it runs but does not move any water. An airlock will cause the pump to overheat and fail. This pump has an anti-airlock hole in the bottom of the pump body. If you suspect an airlock, unplug the pump, clean out the anti-airlock hole with a paper clip or piece of wire, and restart the pump.

NOTICE: If the outlet of the discharge hose is submerged you must have a 1/8" hole in the discharge hose to prevent airlock. This hole must be open to air.

NOTICE: If you move the pump or the pump airlocks, be sure to drain the hose before trying to restart the pump.

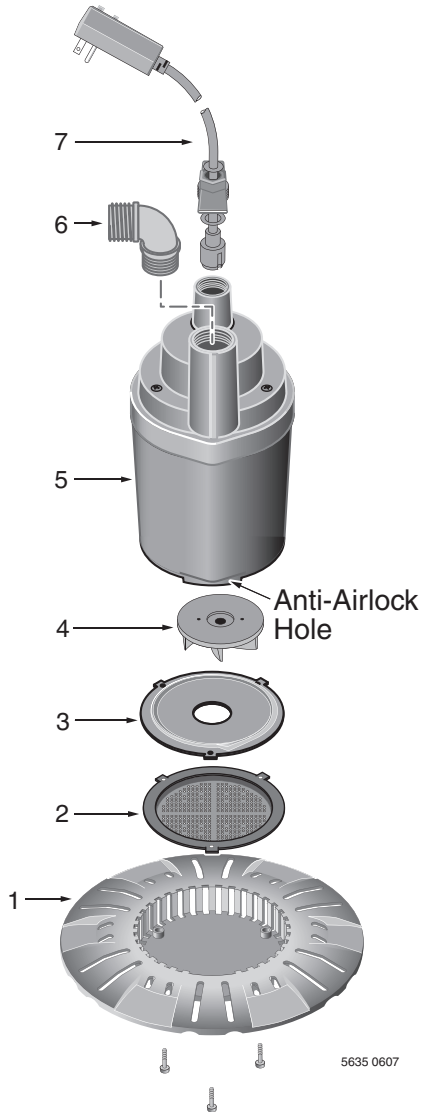

REPAIR PARTS

Key	Part Description	Qty.	Part No.
1	Base	1	PS70-81
2	Screen	1	PS8-6P
3	Shield	1	PS70-3P
4	Impeller	1	PS5-25P
5	Motor	1	**
6	90° Garden Hose Adapter	1	PS74-78
7	Power Cord	1	PS17-1505

NOTICE: To purchase a check valve, call Customer Service at 1-800-365-6832 and order part number PW73-63.

** If motor fails, replace entire pump.

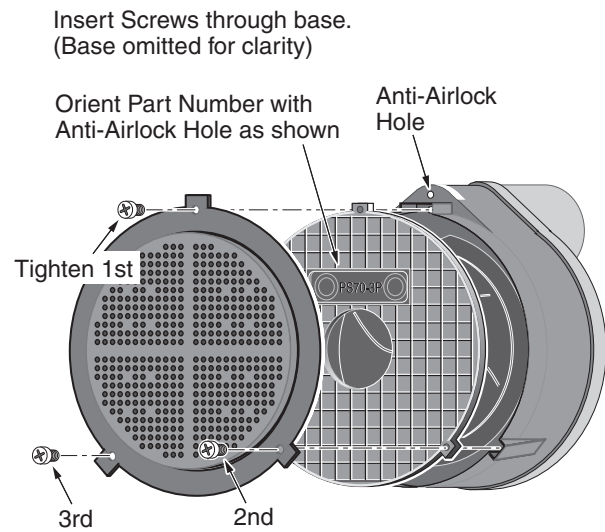

Assemble Screen and Shield as shown.

TROUBLESHOOTING

⚠ WARNING Risk of electrical shock and sudden start.

Disconnect electrical power to pump before attempting to troubleshoot or work on it.

SYMPTOM	POSSIBLE CAUSE(S)	CORRECTIVE ACTION
Pump won't start or run	Blown fuse Low line voltage Defective motor Impeller	If blown, replace with fuse of proper size If voltage under recommended minimum, check size of wiring from main switch on property. If OK, contact power company. Replace pump Remove base and screen, locate source of binding
Pump operates but delivers little or no water	Low line voltage Something caught in impeller Small diameter garden hose or long discharge line Check valve installed without vent hole Air lock Coils or bends in hose	Call power company Clean out impeller Use larger diameter garden hose or 1" flexible pipe. Eliminate any excess hose. Short hoses work best Drill a 1/16" - 1/8" (1.6 - 3.2 mm) dia. hole between pump discharge & check valve Turn off pump for a few seconds, clean out anti-airlock hole and restart pump Straighten hose

ATTACH ORIGINAL RECEIPT HERE FOR WARRANTY CONSIDERATION.

FLOTEC warrants to the original consumer purchaser ("Purchaser") of its products that they are free from defects in material or workmanship.

If within twelve (12) months from the date of the original consumer purchase any such product shall prove to be defective, it shall be repaired or replaced at FLOTEC's option, subject to the terms and conditions set forth below. Your original receipt of purchase is required to determine warranty eligibility.

Exceptions to the Twelve (12) Month Warranty

Product	Warranty Period
Drill Pump, Pitcher Pump, In-line Water Filter Cartridge	90 days
1/3 HP Submersible Sump Pumps INTELLIPUMP (Model FP0S1775A) Pool Cover Pump (Model FP0S1790PCA) Back-up Sump Pump System (Model FP2800DCC)	2 Years
4" Submersible Well Pumps 1/2 HP Submersible Sump Pumps Models FPSC2200A-10 and FPSC2250A-10	3 Years
Pre-Charge Water System Tank Models FPSC3200A-10 and FPSC3250A-10	5 Years
Floodmate® 7000 (Model FP0S6000A) Ironmate® (Model FPSC4550A) Sewage Ejector (Model FPSE3601A) Pedestal Sump Pump (Model FPPSS5000) Utility Pump (Model FPSC1725X) Submersible Sump Pump (Model FPSC4550A-10)	Lifetime

General Terms and Conditions

Purchaser must pay all labor and shipping charges necessary to replace product covered by this warranty. This warranty shall not apply to acts of God, nor shall it apply to products which, in the sole judgement of FLOTEC, have been subject to negligence, abuse, accident, misapplication, tampering, alteration; nor due to improper installation, operation, maintenance or storage; nor to other than normal application, use or service, including but not limited to, operational failures caused by corrosion, rust or other foreign materials in the system, or operation at pressures in excess of recommended maximums.

Requests for service under this warranty shall be made by returning the defective product to the Retail outlet or to FLOTEC as soon as possible after the discovery of any alleged defect. FLOTEC will subsequently take corrective action as promptly as reasonably possible. No requests for service under this warranty will be accepted if received more than 30 days after the term of the warranty.

This warranty sets forth FLOTEC's sole obligation and purchaser's exclusive remedy for defective products.

FLOTEC SHALL NOT BE LIABLE FOR ANY CONSEQUENTIAL, INCIDENTAL, OR CONTINGENT DAMAGES WHATSOEVER.

THE FOREGOING WARRANTIES ARE EXCLUSIVE AND IN LIEU OF ALL OTHER EXPRESS WARRANTIES. IMPLIED WARRANTIES, INCLUDING BUT NOT LIMITED TO THE IMPLIED WARRANTIES OF MERCHANTABILITY AND FITNESS FOR A PARTICULAR PURPOSE, SHALL NOT EXTEND BEYOND THE DURATION OF THE APPLICABLE EXPRESS WARRANTIES PROVIDED HEREIN.

Some states do not allow the exclusion or limitation of incidental or consequential damages or limitations on how long an implied warranty lasts, so the above limitations or exclusions may not apply to you. This warranty gives you specific legal rights and you may also have other rights which vary from state to state.

FLOTEC • P.O. Box 342 • Delavan, WI U.S.A. 53115
Phone: 1-800-365-6832 • Fax: 1-800-526-3757
E-Mail: info@flotecwater.com • Web Site: <http://www.flotecwater.com>

SÉCURITÉ GÉNÉRALE

IMPORTANTES CONSIGNES DE SÉCURITÉ

Toujours observer les mesures de sécurité de base lors de l'installation et l'utilisation de cet équipement électrique, y compris les consignes suivantes :

LIRE ET SUIVRE TOUTES CES CONSIGNES

▲ AVERTISSEMENT Pour minimiser le risque de blessures, ne pas permettre aux enfants d'utiliser ce produit, à moins qu'ils soient toujours surveillés de près.

▲ AVERTISSEMENT Risque de secousses électriques. Ne brancher ce cordon électrique que dans une prise de courant adéquatement mise à la terre. La pompe nécessite un courant monophasé de 115 volts. La pompe est protégée par un disjoncteur de fuite à la terre incorporé dans la fiche. Ne pas modifier le cordon, fiche ou disjoncteur de fuite à la terre.

Ne pas enfouir le cordon. Le placer pour le protéger des tondeuses à gazon, des taille-haies et d'autres équipements.

▲ AVERTISSEMENT Pour minimiser le risque de secousses électriques, remplacer immédiatement le cordon s'il est endommagé.

▲ AVERTISSEMENT Pour minimiser le risque de secousses électriques, ne pas utiliser un cordon prolongateur pour brancher la pompe au courant électrique; faire en sorte que la prise de courant soit bien située.

CONSERVER CES CONSIGNES

▲ AVERTISSEMENT Le moteur de la pompe est équipé d'un protecteur thermique à remise en marche automatique et peut démarrer brusquement.

NE PAS brancher la pompe au courant en se tenant debout dans l'eau ou sur une surface mouillée ou humide.

NE PAS utiliser la pompe dans des eaux contenant des poissons (l'huile du moteur peut tuer les poissons).

NE PAS lever la pompe par son cordon électrique.

Protéger le cordon électrique contre les objets tranchants, les surfaces chaudes, l'huile et les produits chimiques. Éviter de faire des nœuds avec le cordon.

Débrancher la pompe avant de procéder à son entretien ou de la nettoyer.

Immobiliser le tuyau de refoulement avant de démarrer la pompe. Un tuyau non immobilisé pourrait agir comme un fouet et causer des blessures corporelles et des dommages matériels.

Garder la pompe, la base et la grille d'arrivée exemptes de débris et de corps étrangers.

CARACTÉRISTIQUES TECHNIQUES

Alimentation requise.....115V, 60HZ

Température du liquide (gamme)Max. 25°C (77°F)

Position en marcheVerticale

Circuit de dérivation individuel requis.....15 amp.

Profondeur durant

fonctionnement Début min.19,1mm (3/4")

(niveau d'eau) Fin max.....6,4mm (1/4")

Déversement1" NPT

DESCRIPTION

La pompe submersible est conçue pour pomper l'eau des couvertures de piscines de maison. Cette pompe est en plastique à résistance très élevée aux chocs et à la corrosion. L'orifice d'admission est protégé par une crépine qui empêche les grosses matières solides de pénétrer dans la pompe.

NOTA : Cette pompe n'est pas conçue pour pomper de l'eau salée ni de la saumure! La garantie sera annulée si cette pompe est utilisée pour pomper de l'eau salée ou de la saumure.

RENDEMENT

LPH (GPH) À UN NOMBRE TOTAL DE MÈTRES (PIEDS)						
0,91 (3')	1,52 (5')	3,05 (10')	4,57 (15')	5,49 (18')	6,09 (20')	6,70 (22')
6 057 L (1600 gal)	5 769 L (1524 gal)	4 770 L (1260 gal)	3 498 L (924 gal)	2 453 L (648 gal)	1 408 L (372 gal)	0 L (0 gal)

INSTALLATION

▲ AVERTISSEMENT Tension dangereuse. Risque de secousses électriques, de brûlures, voire de mort. Ne pas utiliser le câble d'alimentation pour lever le moteur. Toujours faire usage des poignées.

1. Cette pompe doit toujours être en position debout sur sa base pendant le fonctionnement. Ne pas suspendre la pompe à l'aide du tuyau de refoulement ou du cordon électrique. Maintenir le filtre à l'admission propre.
2. Pour la pose d'un tuyau d'arrosage, tout d'abord poser l'adaptateur fourni avec la pompe.

NOTA : Pour garder le frottement au minimum, le diamètre du tuyau doit être de 5/8 de pouce au minimum et aussi court que possible.

3. Si, en fonction de l'utilisation, le refoulement représente un problème lorsque la pompe s'arrête, poser un clapet antiretour de 1 pouce NPT côté refoulement de la pompe.
4. Source d'alimentation: La pompe est conçue pour du 115V et 60HZ et requiert un circuit de dérivation individuel de 15 ampères ou plus. Elle est fournie avec un cordon trifilaire et une fiche de type mise à la terre et protégée par un disjoncteur de fuite à la terre pour une prise de courant trifilaire mise à la terre. Pour des raisons de sécurité, la pompe doit toujours être mise à la masse à un sol adéquate, avec un conduit d'eau, une canalisation métallique ou un système métallique reliés à la masse. Ne pas couper la dent ronde de mise à la masse.

▲ AVERTISSEMENT Risque de démarrages brusques, pouvant causer des secousses électriques ou le pincement des mains ou des outils. Le moteur de la pompe est équipé d'un protecteur contre les surcharges thermiques à réenclenchement automatique et il risque de redémarrer inopinément. Le déclenchement du protecteur est une indication que le moteur est surchargé suite à un fonctionnement sous haute pression de la pompe, à une tension excessivement haute ou basse, à un mauvais câblage, à de mauvaises connexions du moteur ou à un moteur ou à une pompe défectueuse.

FONCTIONNEMENT

⚠ AVERTISSEMENT **Risque de secousses électriques. Risque de brûlures, voire de mort.** Ne pas manipuler la pompe ni le moteur lorsqu'on a les mains humides ou lorsqu'on se tient sur une surface humide ou dans l'eau. Couper le courant avant de manipuler la pompe, de l'entretenir ou d'essayer de la réparer.

NOTA : Le cordon électrique pour cette pompe est équipé d'un disjoncteur de fuite à la terre. Le disjoncteur arrêtera la pompe s'il y a une fuite de courant électrique du moteur de la pompe ou du cordon à la terre. Si la pompe ne répond pas lorsqu'elle est branchée, la débrancher, réarmer le disjoncteur de fuite à la terre (appuyer sur la touche RESET sur la fiche) et rebrancher la pompe. Si elle ne répond toujours pas, s'assurer que le disjoncteur du circuit de dérivation est en position « on » (fermée). Si le disjoncteur est fermé et la pompe ne répond pas, consulter un électricien qualifié. **NE PAS ESSAYER DE MODIFIER** le cordon ou la fiche, et ne pas enlever le disjoncteur.

Le fonctionnement de la pompe électronique pour couverture de piscine est entièrement automatique. Le contrôleur « intelligent » démarre la pompe toutes les 2-1/2 minutes et la fait fonctionner pendant 5 secondes. Si le contrôleur détecte que la pompe n'aspire pas d'eau, il l'arrêtera. Si le contrôleur détecte de l'eau, il continuera de faire fonctionner la pompe jusqu'à ce que l'eau soit pompée jusqu'à une profondeur de 1/4 de pouce, puis il arrêtera la pompe. La pompe passe ensuite dans un cycle de détection rapide de 7 minutes, qui se répète 4 fois lors de la première minute, deux fois lors de la deuxième minute et une fois par minute pour les 5 prochaines minutes. Si, lors de la dernière vérification, la pompe ne détecte pas d'eau, elle reprend son cycle normal (c'est-à-dire qu'elle fonctionnera 5 seconds toutes les 2-1/2 minutes) jusqu'à ce qu'elle détecte de nouveau de l'eau.

NOTA : Lorsque la pompe est branchée dans la prise de courant, elle démarrera et fonctionnera pendant 5 secondes. Le contrôleur fera ensuite fonctionner la pompe comme il est décrit ci-dessus.

Si la pompe est mise dans l'eau, puis qu'on la démarre et qu'ensuite on interrompt le débit dans la pompe pendant son fonctionnement de détection d'eau de 5 secondes, la pompe attendra 2-1/2 minutes avant de redémarrer.

1. Le moteur est équipé d'un protecteur contre les surcharges thermiques à réenclenchement automatique. Si le moteur surchauffe, le protecteur contre les surcharges arrêtera le moteur avant qu'il soit endommagé. Dès que le moteur aura suffisamment refroidi, le protecteur contre les surcharges réenclenchera le moteur qui redémarrera.

NOTA : Si le protecteur contre les surcharges arrête la pompe de façon répétitive, débrancher la pompe et déterminer le problème. Une basse tension, un impulseur bouché, une contre-pression trop importante dans le tuyau de refoulement (comme pomper de l'eau dans un tuyau enroulé ayant jusqu'à 50 pieds [15 mètres]) ou un fonctionnement prolongé à vide de la pompe causera une surchauffe.

2. L'eau pompée refroidit le moteur, ce qui permet à la pompe de fonctionner continuellement à condition que la profondeur de l'eau soit supérieure à 1/4 de pouce. Toutefois, si une surcharge du moteur arrête la pompe, le laisser refroidir pendant une heure avant de le redémarrer. Le moteur ne redémarrera pas tant que la surcharge n'aura pas refroidi.

ROTOR BLOQUÉ

1. Si la pompe tente de démarrer et détecte que le rotor est bloqué, elle s'arrêtera, attendra 2-1/2 minutes, et tentera de démarrer de nouveau.
2. Si le rotor n'est plus bloqué, la pompe reprendra son fonctionnement normal. Si le rotor est toujours bloqué, la pompe s'arrêtera de nouveau et attendra pendant un autre cycle de 2-1/2 minutes.
3. Après 2-1/2 minutes, la pompe tentera de démarrer encore une fois. Si le rotor n'est plus bloqué, la pompe reprendra son fonctionnement normal. Si le rotor est toujours bloqué, la pompe s'arrêtera et ne démarrera pas automatiquement.
4. Pour faire démarrer la pompe de façon manuelle, la débrancher et brancher de nouveau.
5. Si le rotor est toujours bloqué, **DÉBRANCHER LA POMPE**, retirer la base, le protecteur et le filtre, puis nettoyer le rotor.

⚠ AVERTISSEMENT **Risque de secousses électriques dangereuses ou mortelles.** Débrancher la pompe du courant électrique avant de démonter la pompe ou de nettoyer le rotor.

6. Se référer à la page 4 pour des renseignements importants au sujet de l'orientation du filtre et du protecteur lors du remontage de ceux-ci. Noter que la pompe ne fonctionnera pas adéquatement s'ils ne sont pas correctement posés.
7. Une fois que la pompe est remontée, la replacer sur la couverture de piscine et la brancher de nouveau pour reprendre le fonctionnement normal.

BOUCHON D'AIR

Si un bouchon d'air se forme dans la pompe, elle fonctionnera mais ne débitera pas d'eau. Un bouchon d'air causera la surchauffe de la pompe, puis sa panne. Un trou antibouchon d'air a été pratiqué à la partie inférieure du corps de cette pompe. Si l'on soupçonne un bouchon d'air, débrancher la pompe, nettoyer le trou antibouchon d'air avec un trombone ou un morceau de fil de fer, puis redémarrer la pompe.

REMARQUE : Si la sortie du tuyau de refoulement est immergée, il faudra un trou de 0,32 cm (1/8 po) dans le tuyau de refoulement afin d'empêcher les bouchons d'air. Ce trou doit toujours être ouvert à l'air libre.

REMARQUE : Si la pompe est déplacée ou s'il y a un bouchon d'air dans la pompe, s'assurer de vidanger le tuyau avant de tenter de redémarrer la pompe.

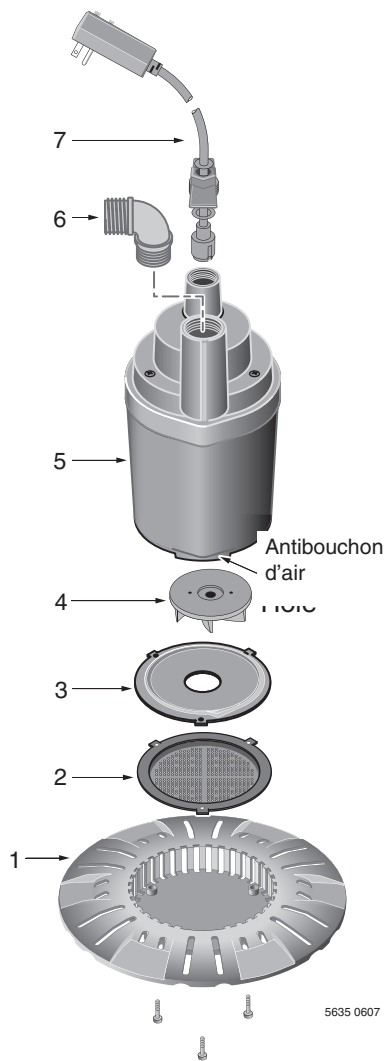

PIÈCES DE RECHANGE

Réf.	Description	Qté	N° de pièce
1	Base	1	PS70-81
2	Filtre	1	PS8-6P
3	Protecteur	1	PS70-3P
4	Impulseur	1	PS5-25P
5	Moteur	1	**
6	Adaptateur 90° de tuyau d'arrosage	1	PS74-78
7	Câble d'alimentation	1	PS17-1505

REMARQUE : Pour acheter un clapet antiretour, appeler le service à la clientèle au 1 (800) 365-6832 et commander le numéro de pièce suivant : PW73-63.

** Si le moteur tombe en panne, remplacer la pompe.

Insérer les vis à travers la base.
(La base est omise pour fins de clarté)

Aligner le numéro de pièce au trou
antibouchon tel qu'illustré

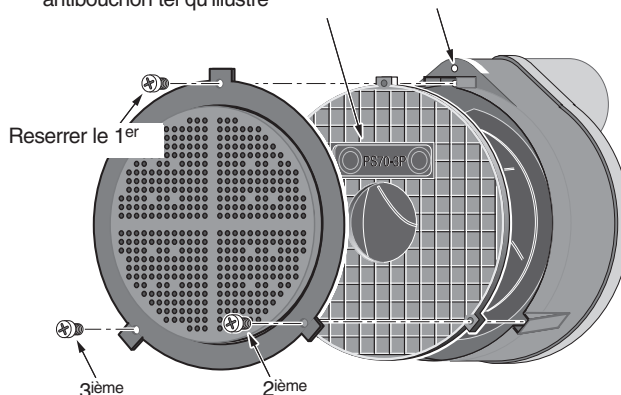

Assembler le filtre et le protecteur tel qu'illustré.

RECHERCHE DES PANNES

AVERTISSEMENT Risque de secousses électriques et de démarrages soudains.
Débrancher la pompe de la prise de courant avant de la réparer ou de l'entretenir.

SYMPTÔMES	CAUSE(S) PROBABLE(S)	ACTION CORRECTIVE
La pompe ne démarre pas	Le fusible a sauté La tension est faible Le moteur est défectueux Roue hélice	S'il a sauté, le remplacer avec un fusible de la taille appropriée Si la tension est inférieure au minimum recommandé, vérifier la taille du câblage depuis l'interrupteur principal sur place. Si tout est en règle, contacter la compagnie d'électricité Remplacer la pompe Retirer la base et le filtre, repérer la source de l'obstruction
La pompe fonctionne mais elle déverse peu ou pas d'eau	La tension est faible Quelque chose obstrue la roue hélice Tuyau d'arrosage de petit diamètre ou conduite de refoulement longue clapet antiretour monté sans trou d'évent Bouchon d'air Le tuyau est enroulé en serpentín ou plié	Appeler la compagnie d'électricité Nettoyer la roue hélice Utiliser un tuyau souple de 1 pouce ou un tuyau d'arrosage de plus grand diamètre. Éliminer toute longueur de tuyau souple en trop. Des tuyaux souples courts fonctionnent mieux Percer un trou d'un diamètre de 1,6 - 3,2mm (1/16" - 1/8") entre la voie de déversement de la pompe et la le clapet antiretour Arrêter la pompe pendant quelques secondes, nettoyer le trou antibouchon d'air, puis redémarrer la pompe Le redresser

ATTACHER LE REÇU D'ORIGINE ICI À DES FINS DE GARANTIE

FLOTEC garantit à l'acheteur-utilisateur initial de ses produits ("Acheteur") contre tout défaut de fabrication et de matériaux.

Tout produit reconnu défectueux dans les douze (12) mois qui suivent la date d'achat d'origine sera remplacé ou réparé à la discrétion de FLOTEC, selon les conditions stipulées ci-dessous. La preuve d'achat est exigée pour déterminer l'admissibilité à la garantie.

Exceptions à la garantie de douze (12) mois

Produits	Période de garantie
Pompe adaptable sur perceuse, pompe d'amorçage, cartouche de filtre à eau en ligne	90 jours
Pompes submersibles de puisard de 1/3 ch INTELLIPUMP (Modèle FP0S1775A) Pompe pour couverture de piscine (Modèle FP0S1790PCA) Système de pompage de secours de puisard de soutien (Modèle FP2800DCC)	2 ans
Pompes submersibles pour puits de 4 pouces, Pompes submersibles de puisard de 1/2 ch Modèles FPSC2200A-10 et FPSC2250A-10	3 ans
Réservoirs préchargés de système d'eau Modèles FPSC3200A-10 et FPSC3250A-10	5 ans
Floomate® 7000 (Modèle FP0S6000A) Ironmate® (Modèle FPSC4550A) Éjecteur d'eaux d'égout (Modèle FPSE3601A) Pompe sur colonne de puisard (Modèle FPPSS5000) Pompe à usage général (Modèle FPSC1725X) Pompe submersible de puisard (Modèle FPSC4550A-10)	À vie

Conditions générales

L'Acheteur s'engage à payer tous les frais de main-d'œuvre et d'expédition nécessaires au remplacement du produit couvert par la garantie. Cette garantie ne couvrira pas les cas de force majeure, et ne s'appliquera pas aux produits qui, du seul avis de FLOTEC, ont fait l'objet de négligence, d'utilisation abusive ou incorrecte, d'accident, de modification ou d'altération ; ni aux produits qui n'ont pas été installés, utilisés, entreposés ou entretenus correctement ; ni à ceux qui n'ont pas été utilisés ou entretenus normalement, y compris, mais sans s'y limiter, aux produits ayant des panes de fonctionnement causées par la corrosion, la rouille ou autre corps étranger dans le système, ou à des produits ayant fonctionné à des pressions dépassant la limite maximale recommandée.

Les demandes de service en vertu de la présente garantie seront faites en retournant le produit défectueux au détaillant ou à FLOTEC dès la découverte de tout défaut allégué. FLOTEC prendra alors les mesures correctives aussi rapidement qu'il est raisonnablement possible. Aucune demande de service en vertu de la présente garantie ne sera acceptée si elle est reçue plus de 30 jours après l'expiration de la dite garantie.

La présente garantie énonce la totalité des obligations de FLOTEC et le seul recours possible de l'Acheteur dans le cas de produits défectueux.

FLOTEC NE SERA TENU RESPONSABLE D'AUCUN DOMMAGE INDIRECT, ACCIDENTEL OU FORTUIT QUEL QU'IL SOIT.

LES PRÉSENTES GARANTIES SONT EXCLUSIVES ET TIENNENT LIEU DE TOUTE AUTRE GARANTIE EXPRESSE. LES GARANTIES IMPLICITES, Y COMPRIS, MAIS SANS S'Y LIMITER, LES GARANTIES IMPLICITES AYANT TRAIT À LA COMMERCIALISABILITÉ ET À L'ADAPTATION À UN USAGE PARTICULIER, NE DÉPASSERONT PAS LA DURÉE DES GARANTIES EXPRESSES APPLICABLES STIPULÉES DANS LES PRÉSENTES.

Certaines provinces n'autorisent pas d'exclure ou de limiter les dommages fortuits ou indirects ou de limiter la durée d'une garantie implicite ; il se peut donc que les limitations ou exclusions ci-dessus ne s'appliquent pas à votre cas. La présente garantie vous donne des droits juridiques spécifiques et vous pouvez en avoir d'autres qui varient d'une province à l'autre.

FLOTEC • P.O. Box 342 • Delavan, WI U.S.A. 53115

Téléphone: 1-800-365-6832 • Télécopieur: 1-800-526-3757

Courrier électronique: info@flotecwater.com • Site Web: <http://www.flotecwater.com>

SEGURIDAD GENERAL

IMPORTANTES INSTRUCCIONES DE SEGURIDAD

Cuando instale y use este equipo eléctrico, deben observarse siempre precauciones de seguridad básicas, entre las que se incluyen las siguientes:

LEA Y SIGA TODAS LAS INSTRUCCIONES

⚠ ADVERTENCIA Para reducir el riesgo de lesión, no permita que los niños utilicen este producto a menos que estén siendo supervisados atentamente en todo momento.

⚠ ADVERTENCIA **Riesgo de descarga eléctrica.** Conectar sólo a un recipiente tipo conexión a tierra bien puesto a tierra. La bomba requiere corriente monofásica de 115 voltios. La bomba está protegida por un disyuntor incorporado en el enchufe. No modifique el cable, el enchufe o el disyuntor. No entierre el cable. Ubique el cable para minimizar el abuso por las máquinas de cortar césped, cortadoras de setos y otro equipo.

⚠ ADVERTENCIA Para reducir el riesgo de descarga eléctrica, cambie el cable dañado inmediatamente.

⚠ ADVERTENCIA Para reducir el riesgo de descarga eléctrica, no utilice un alargador para conectar el aparato al suministro eléctrico; proporcione un tomacorriente ubicado adecuadamente.

CONSERVE ESTAS INSTRUCCIONES

⚠ ADVERTENCIA El motor de la bomba está equipado con un protector térmico de reajuste automático y puede volver a ponerse en marcha inesperadamente.

NO enchufe la bomba mientras esté parado en agua o en una superficie mojada o húmeda.

NO la use en agua donde haya peces (el gasoil en el motor puede matar a los peces).

NO levante la bomba por el cordón de alimentación.

Proteja el cable eléctrico de objetos filosos, superficies calientes, aceite y productos químicos. Evite enroscar el cable.

Desenchufe la bomba antes de repararla o de intentar limpiarla.

Asegure la manguera de impulsión antes de poner en marcha la bomba. Una manguera de impulsión no asegurada puede golpear y causar lesión personal o daño a la propiedad.

Mantenga la bomba, la base y el filtro de entrada sin desechos ni objetos extraños.

ESPECIFICACIONES

Corriente requerida115V, 60 Hz
 Rango temperatura del líquidoMáx. 25°C (77°F)
 Posición de operaciónVertical
 Requiere un ramal individual.....15 A
 Nivel de operación Mín. inicial19,1 mm (3/4")
 (nivel de agua) Máx. final6,4 mm (1/4")
 Descarga1" NPT

DESCRIPCIÓN

La bomba sumergible está diseñada para la extracción de agua de las cubiertas de piscinas en aplicaciones de piscinas domésticas. La bomba está fabricada de plástico de alto impacto resistente a la corrosión. El filtro de entrada y la base evitan que entren a la bomba grandes sustancias sólidas y protegen la cubierta de la piscina.

AVISO: Esta unidad no ha sido diseñada para uso con agua salada o salubre. El uso con agua salada o salubre anulará la garantía.

RENDIMIENTO

LPH (GPH) A METROS (PIES) TOTALES						
0,91 (3')	1,52 (5')	3,05 (10')	4,57 (15')	5,49 (18')	6,09 (20')	6,70 (22')
6 057 L (1600 gal)	5 769 L (1524 gal)	4 770 L (1260 gal)	3 498 L (924 gal)	2 453 L (648 gal)	1 408 L (372 gal)	0 L (0 gal)

INSTALACIÓN

⚠ ADVERTENCIA Tension peligrosa. Puede causar choque, quemaduras, o muerte. No levante el motor por el cordón de alimentación. Use siempre la manija.

1. La bomba debe estar siempre en posición vertical sobre la base cuando esté en funcionamiento. No suspenda la bomba mediante la manguera de impulsión o el cordón de alimentación. Mantenga limpio el filtro de entrada de la bomba.

2. Para instalar una manguera de jardín, instale primero el adaptador suministrado con la bomba.

ATENCIÓN: Para mantener la fricción reducida a un mínimo, la manguera debe tener un diámetro de 5/8" o más grande. La manguera debe ser tan corta como sea posible.

3. Si, en su aplicación, el retroflujo es un problema cuando la bomba se detiene, evítelo instalando una válvula de retención de 1" NPT en la descarga de la bomba.

4. Fuente de alimentación: La bomba está diseñada para operar a 115V y 60 Hz y requiere un ramal individual de 15 amperes o más de capacidad. Se suministra con un juego de cordón de 3 alambres con enchufe tipo conexión a tierra protegido por un disyuntor para ser utilizado en un tomacorriente puesto a tierra de 3 alambres. Por razones de seguridad, la bomba debe estar conectada siempre a una tierra eléctrica adecuada tal como una tubería de agua conectada a tierra o una canalización eléctrica metálica conectada a tierra de forma adecuada o un sistema de cables conectado a tierra. No corte la clavija redondeada de tierra.

⚠ ADVERTENCIA Riesgo de arranques repentinos. Puede provocar un choque eléctrico o puede apretar las manos o las herramientas. El motor de la bomba viene equipado con un protector térmico de reposición automática y puede volver a arrancar inesperadamente. El disparo del protector indica que el motor se está recalentando como consecuencia de que la bomba está funcionando a una presión alta, de que existe una tensión excesivamente alta o baja, un cableado incorrecto, conexiones incorrectas del motor o un motor o una bomba defectuosos.

OPERACIÓN

⚠ ADVERTENCIA **Riesgo de choque eléctrico. Puede producir quemaduras o la muerte.** No maneje la bomba ni el motor de la bomba con manos húmedas o cuando esté parado sobre superficies húmedas o mojadas, o sobre agua. Desconecte la corriente eléctrica de la bomba antes de realizar trabajos de mantenimiento o reparaciones en la bomba.

NOTA: El cordón eléctrico para esta bomba viene equipado con un Disyuntor de Escape a Tierra ("GFCI", según sus siglas en inglés). El GFCI apagará la bomba en caso de haya una fuga de corriente eléctrica desde el motor o el cordón de la bomba a tierra. Si la bomba no responde cuando esté enchufada, desenchúfela, reposicione el GFCI (oprime el botón de REPOSICIÓN (RESET) en la ficha) y vuelva a enchufarla. Si aún no responde, verifique que el disyuntor para el ramal esté en la posición encendida (cerrado). Si el disyuntor está cerrado y la bomba no responde, consulte con un electricista certificado. **NO TRATE DE MODIFICAR** el cordón ni la ficha, ni retire el GFCI.

La bomba electrónica para cubierta de piscina es de funcionamiento totalmente automático. El controlador "inteligente" enciende la bomba cada 2-1/2 minutos y hace que marche por 5 segundos. Si detecta que no hay flujo de agua hacia la bomba, se detiene. Si detecta agua, continúa funcionando hasta que haya bombeado agua hasta una profundidad de 1/4" y luego se detiene. Luego pasa a un ciclo de detección rápida de 7 minutos, comenzando 4 veces durante el primer minuto, dos veces durante el segundo minuto y una vez por minuto durante los próximos 5 minutos. Si cuando llega a la última verificación, aún no ha detectado agua, volverá a pasar por este ciclo (funcionando por 5 segundos cada 2-1/2 minutos) hasta que vuelva a detectar agua.

AVISO: Cuando enchufe la bomba en el tomacorriente, se pondrá en marcha y funcionará por 5 segundos. Luego iniciará el ciclo descrito anteriormente.

Si la unidad se coloca en el agua y se pone en funcionamiento, interrumpiendo el flujo de agua hacia la bomba durante la operación de detección de agua de 5 segundos, ésta esperará 2-1/2 minutos antes de volver a comenzar.

1. El motor viene equipado con un protector de sobrecarga térmica que se vuelve a graduar automáticamente. Si el motor se recalienta, el protector de sobrecarga detiene el motor antes de que se perjudique. Cuando el motor se ha enfriado lo suficiente, el protector de sobrecarga se gradúa automáticamente y vuelve a arrancar el motor.

AVISO: Si el protector de sobrecarga detiene la operación de la bomba repetidamente, desconecte la corriente eléctrica de la bomba e inspeccione para encontrar el problema.

Tensiones bajas, impulsores bloqueados, demasiada presión en la manguera de descarga (como en los casos en que se bombea a través de 50 pies - 15 metros - de manguera enredada), o una operación prolongada de la bomba sin carga, pueden causar recalentamiento.

2. El agua que se bombea enfría el motor, lo que permite que la bomba continúe funcionando a cualquier profundidad de agua por encima de 1/4 de pulgada. Sin embargo, si la sobrecarga del motor detiene la bomba, deje que se enfríe por una hora antes de volver a encenderla. El motor no volverá a funcionar antes de que la sobrecarga se haya enfriado.

ROTOR BLOQUEADO

1. Si la bomba intenta ponerse en marcha y nota que el rotor está bloqueado, se apagará, esperará 2-1/2 minutos e intentará ponerla en marcha de nuevo.
2. Si el rotor se ha desbloqueado, la bomba reanudará el funcionamiento normal. Si el rotor sigue estando bloqueado, la bomba se apagará de nuevo y esperará otro ciclo de 2-1/2 minutos.
3. Después de 2-1/2 minutos, la bomba intentará ponerse en marcha de nuevo. Si el rotor se ha desbloqueado, la bomba reanudará el funcionamiento normal. Si el rotor sigue estando bloqueado, la bomba se apagará y no volverá a ponerse en marcha automáticamente.
4. Para volver a poner en marcha la bomba manualmente, desenchúfela y vuelva a enchufarla.
5. Si el rotor sigue estando bloqueado, **DESENCHUFE LA BOMBA**, quite la base, casco y filtro y limpie el rotor.

⚠ ADVERTENCIA **Riesgo de descarga eléctrica peligrosa o mortal.** Desconecte la bomba de la fuente de alimentación antes de desmontar la bomba o de limpiar el rotor.

6. Véase la página 4 para consultar información importante sobre el alineamiento del filtro y el casco cuando vuelva a ensamblarlos. Observe que la bomba no funcionará correctamente si estas piezas no están instaladas de forma correcta.
7. Una vez que haya vuelto a ensamblar la bomba, vuelva a ponerla en la cubierta de la piscina y vuelva a enchufarla para que continúe el funcionamiento normal.

BOLSAS DE AIRE ("AIRLOCK")

Cuando el flujo de la bomba disminuye o se para debido a bolsas de aire, la bomba marcha pero no mueve agua. Una bolsa de aire puede hacer que la bomba se recaliente y falle. Esta bomba posee un orificio "anti-airlock" en el fondo del cuerpo de la bomba para eliminar las bolsas de aire. Si usted sospecha que hay una bolsa de aire, desenchufe la bomba, limpie el orificio "anti-airlock" con un clip de papel o un trozo de alambre y vuelva a activarla.

AVISO: Si el tomacorriente de la manguera de impulsión está sumergido debe tener un orificio de 1/8" en la manguera para evitar bolsas de aire. Este orificio debe estar abierto al aire.

AVISO: Si mueve la bomba o si hay bolsas de aire en la bomba, asegúrese de drenar la manguera antes de tratar de volver a encender la bomba.

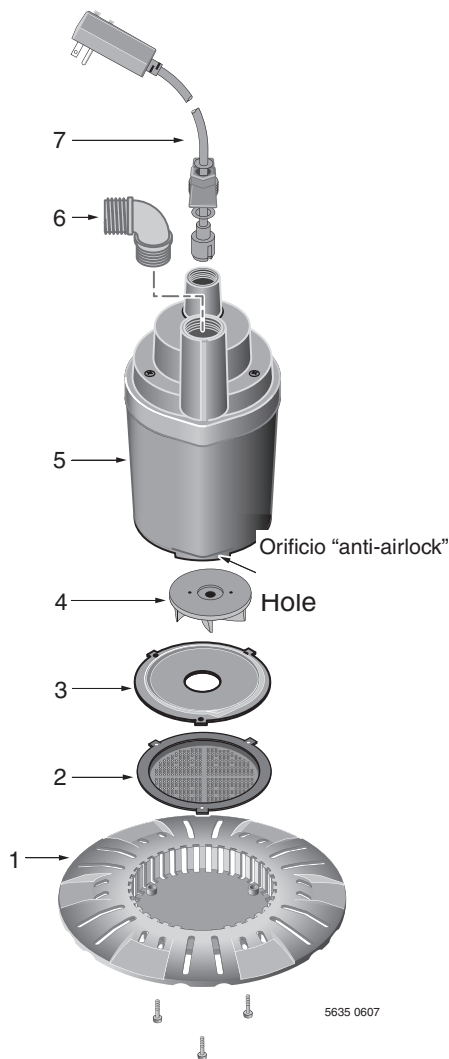

REPUESTOS

Clave	Descripción	Cant.	N° de Pieza
1	Base	1	PS70-81
2	Filtro	1	PS8-6P
3	Protector térmico	1	PS70-3P
4	Impulsor	1	PS5-25P
5	Motor	1	**
6	Adaptador de manguera de jardín de 90°	1	PS74-78
7	Cordón de alimentación	1	PS17-1505

AVISO: Para adquirir una válvula de retención, llame al Departamento de Atención al Cliente, 1-800-365-6832 y encargue el repuesto PW73-63.

** Si el motor falla, reemplace la bomba.

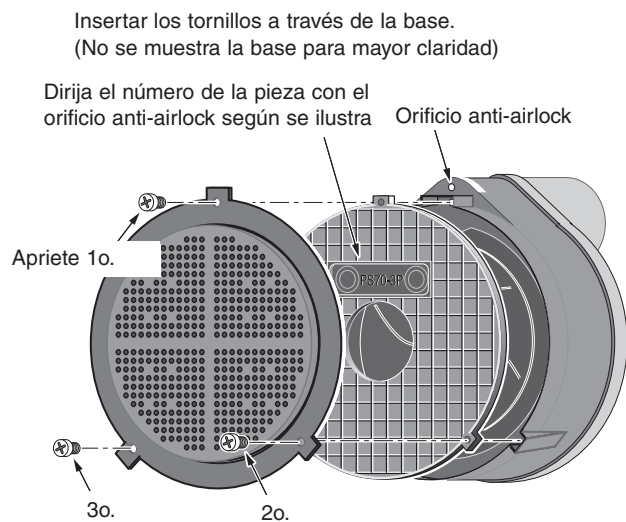

Ensamble la pantalla y el casco según se ilustra.

LOCALIZACIÓN DE FALLAS

⚠ ADVERTENCIA Riesgo de choque eléctrico y arranque repentino.

Desconecte la corriente eléctrica a la bomba antes de tratar de localizar una falla o de realizar trabajos en la misma.

SÍNTOMA	CAUSAS PROBABLES	SOLUCIÓN
La bomba no arranca o no funciona	Fusible fundido Bajo voltaje de línea Motor defectuoso Impulsor	Si está fundido, reemplácelo por un fusible del tamaño adecuado Si el voltaje es inferior al mínimo recomendado, compruebe el tamaño de los cables procedentes del interruptor principal de las instalaciones. Si está bien, consulte con la compañía eléctrica Reemplace la bomba Saque la base y el filtro, ubique la fuente de fijación
La bomba funciona pero no suministra agua o muy poca agua	Bajo voltaje de línea Objeto atascado en el rodete Manguera de jardín de diámetro chico o línea de descarga larga Examine la válvula instalada sin respiradero Bolsa de aire (disminución de flujo) Espirales o dobleces en la manguera	Llame a la compañía de electricidad Limpie el impulsor Use una manguera de jardín de mayor diámetro o un tubo flexible de 1". Deseche el exceso de manguera. Las mangueras cortas funcionan mejor Taladre un agujero de 1,6 a 3,2 mm (1/16" a 1/8") de diámetro entre la de scarga de la bomba y la válvula de retención Apague la bomba por unos segundos, limpie el orificio "anti-airlock" y luego vuelva a activarla Enderece la manguera

ADHIERA AQUÍ EL RECIBO ORIGINAL PARA VALIDACION DE GARANTÍA

FLOTEC garantiza al comprador consumidor original (“Comprador”) de sus productos, que éstos se encuentran libres de defectos de material o mano de obra.

Si dentro de los doce (12) meses de la fecha original de la compra cualquiera de los productos demostrara estar defectuoso, el mismo será reparado o reemplazado, a opción de FLOTEC con sujeción a los términos y condiciones expuestos a continuación. Se requiere su recibo original de compra para determinar si se encuentra bajo garantía.

Excepciones a la Garantía por Doce (12) Meses

Producto	Período de garantía
Bomba a taladro, Bomba a émbolo, Cartucho del filtro de agua en línea	90 días
Bombas de sumidero sumergibles de 1/3 HP INTELLIPUMP (Modelo FP0S1775A) Bomba para cubierta de piscina (Modelo FP0S1790PCA) Sistema de bomba de sumidero de respaldo (Modelo FP2800DCC)	2 años
Bombas de pozo sumergibles de 4" Bombas de sumidero sumergibles de 1/2 HP Modelos FPSC2200A-10 y FPSC2250A-10	3 años
Tanque precargado del sistema de agua Modelos FPSC3200A-10 y FPSC3250A-10	5 años
Floodmate® 7000 (Modelo FP0S6000A) Ironmate® (Modelo FPSC4550A) Eyector de aguas residuales (Modelo FPSE3601A) Bomba de pedestal para sumidero (Modelo FPPSS5000) Bomba para uso general (Modelo FPSC1725X) Bomba de sumidero sumergible (Modelo FPSC4550A-10)	De por vida

Términos y Condiciones Generales

El comprador debe pagar todos los gastos de mano de obra y transporte necesarios para reemplazar el producto cubierto por esta garantía. Esta garantía no se aplicará a hechos de fuerza mayor, ni se aplicará a los productos que, a juicio exclusivo de FLOTEC, hayan sido objeto de negligencia, abuso, accidente, aplicaciones contraindicadas, manejo indebido, alteraciones; ni debido a instalación, funcionamiento, mantenimiento o almacenaje incorrectos; ni a ninguna otra cosa que no sea su aplicación, uso o servicio normales, incluyendo, pero no limitado a, fallas operacionales causadas por corrosión, oxidación u otros elementos extraños en el sistema, o funcionamiento a presión por encima del máximo recomendado.

Los pedidos de servicio bajo los términos de esta garantía serán efectuados mediante la devolución del producto defectuoso al Vendedor o a FLOTEC, tan pronto como sea posible, después de localizado cualquier supuesto defecto. FLOTEC tomará luego acción correctiva, tan pronto como sea razonablemente posible. Ningún pedido de servicio bajo esta garantía será aceptado si se recibe más de 30 días después del término de la garantía.

Esta garantía establece la obligación única de FLOTEC y el remedio exclusivo del comprador en el caso de productos defectuosos.

FLOTEC NO SERÁ RESPONSABLE POR NINGÚN DAÑO CONSECUENTE, INCIDENTAL O CONTINGENTE DE NINGUNA NATURALEZA.

LAS GARANTÍAS ANTERIORES SON EXCLUSIVAS Y REEMPLAZAN CUALESQUIERA OTRAS GARANTÍAS EXPRESAS. LAS GARANTÍASIMPLÍCITAS, INCLUYENDO, PERO NO LIMITADAS A, LAS GARANTÍAS IMPLÍCITAS DE COMERCIALIZACIÓN Y APTITUD PARA UN PROPÓSITO EN PARTICULAR, NO DEBERÁN EXCEDER EL PERÍODO DE DURACIÓN DE LAS GARANTÍAS EXPRESAS APLICABLES AQUÍ PROVISTAS.

Algunos estados no permiten la exclusión o limitación de daños incidentales o consecuentes ni las limitaciones respecto a la duración de garantías implícitas; de modo que las limitaciones o exclusiones precedentes pueden no aplicarse en su caso. Esta garantía le concede derechos legales específicos. Usted puede tener, además, otros derechos que varían de un estado a otro.

FLOTEC • P.O. Box 342 • Delavan, WI U.S.A. 53115

Teléfono: 1-800-365-6832 • Fax: 1-800-526-3757

e-Mail (correo electrónico): info@flotecwater.com • Dirección web: <http://www.flotecwater.com>

